

平成29年度 静岡県高等学校新人大会サッカー競技西部地区大会

決勝トーナメント(1/20、21、27、28)

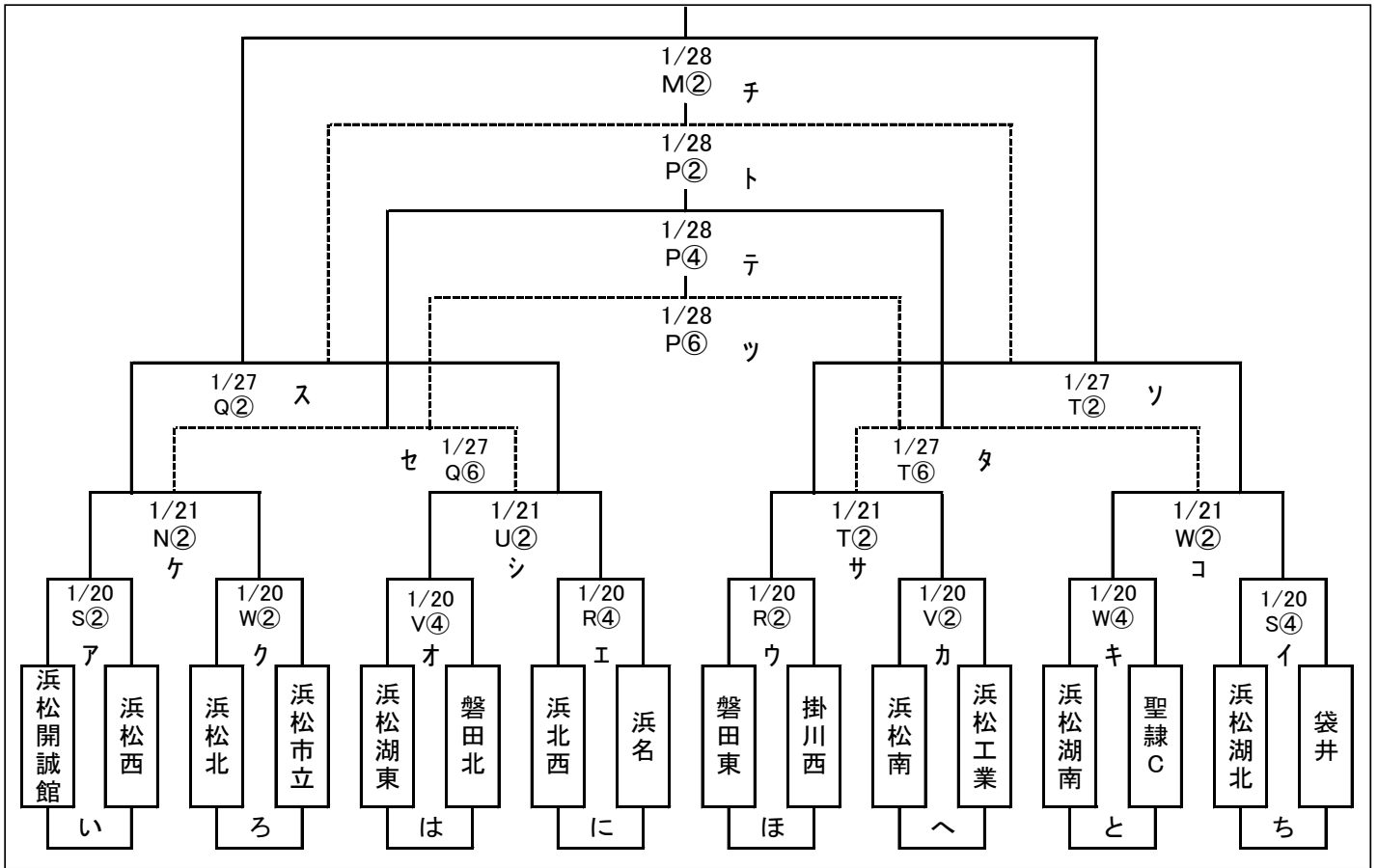

9位決定ラウンド(1/21、27、28)

9位決定ラウンド I				9位決定ラウンド II					
	い	に	は	ろ		ち	ほ	へ	と
い		1/28 N②	1/27 W④	1/21 N④	ち		1/28 N④	1/27 T④	1/21 W④
に	1/28 N②		1/21 U④	1/27 Q④	ほ	1/28 N④		1/21 T④	1/27 W②
は	1/27 W④	1/21 U④		1/28 O②	へ	1/27 T④	1/21 T④		1/28 O④
ろ	1/21 N④	1/27 Q④	1/28 O②		と	1/21 W④	1/27 W②	1/28 O④	

M:エコパメイン N:エコパ補助 O:エコパ人工芝 P:エコパ多目的 Q:遠州灘海浜 R:安久路 S:浜松開誠館 T:磐田東
U:浜名 V:オイスカ W:聖隷

試合時間①9:30~ ②10:00~ ③11:30~ ④12:00~ ⑤13:30~ ⑥14:00~ ⑦15:30~

- * 公営Gは第一試合目の2チームが会場準備、最終試合の2チームが片付け。
- * 記録用紙・記録員は対戦チームで準備・実施してください。
- * 駐車場の整理もお願いします。